



DEMAG CC2800-1NT | Narrow-Track Crawler Crane



DEMAG CC2800-1NT
NARROW-TRACK CRAWLER CRANE

SPECIFICATIONS

DESCRIPTION

The CC 2800-1 NT (Narrow-Track) is designed for traveling to the job site on narrow roads with a fully equipped boom system – e.g. in wind parks. The crane operates on outriggers.

COMPONENTS

The CC 2800-1 NT is based on a conventional CC 2800-1 with Quadro crawler drive and quick connection for the superstructure. The standard car body (track width 8.4 m) is replaced by the Narrow-Track-Kit comprising the following:

- ▶ Car body (track width 3.8 m) with front and rear outriggers
- ▶ 2 outrigger pads (5 m x 1.4 m) for front/rear outriggers
- ▶ 2 sideways outriggers with outrigger pads (3 m x 2.4 m)
- ▶ Counterweight suspension frame
- ▶ Control system with remote control unit and additional graphical color display on the rear of the car body

FEATURES

- ▶ Low center of gravity due to innovative outrigger design and suspended counterweight.
- ▶ Max. permissible sideways inclination of the crane during traveling is between 2° and 2.4° depending on boom length.
- ▶ Max. gradeability is 10°.
- ▶ The sideways outriggers can be folded upwards hydraulically for traveling.
- ▶ The powerful Terex-Quadro crawler drive enables turning on spot.
- ▶ All outrigger pads remain on the outriggers during traveling on the job site.
- ▶ The jack-up cylinders have sufficient stroke (750 mm) to level the crane on terrains with a 2° slope in any direction.
- ▶ The front and rear outriggers with 2 jack-up cylinders provide an outrigger base for erecting and lowering of long boom systems (Patent Pending).
- ▶ Driving and mounting operations with remote control unit; systems diagnostics on graphical color display.
- ▶ Compatible with 1,500 mm and optional 1,200 mm wide crawler pads.

TECHNISCHE DATEN

BESCHREIBUNG

Der CC 2800-1 NT (Schmalspur) wurde konzipiert, um mit aufgebautem Ausleger auf schmalen Zugangswegen zu der Einsatzstelle zu fahren – z.B. in Windparks. Der Kran wird auf Stützen betrieben.

KOMPONENTEN

Der CC 2800-1 NT basiert auf einem herkömmlichen CC 2800-1 mit Quadro-Raupenantrieb und Schnellverbindung für den Oberwagen. Das Standard-Mittelstück (Spurweite 8,4 m) wird durch das Narrow-Track-Kit ersetzt, das aus folgenden Komponenten besteht:

- ▶ Mittelstück (Spurweite 3,8 m) mit vorderer und hinterer Stütze
- ▶ 2 Stützplatten (5 m x 1,4 m) für vordere und hintere Stütze
- ▶ 2 seitliche Stützen mit Stützplatten (3 m x 2,4 m)
- ▶ Distanzrahmen für Gegengewicht
- ▶ Steuerungssystem mit Funkfernbedingung und graphischem Farbdisplay am Heck des Mittelstücks

EIGENSCHAFTEN

- ▶ Niedriger Höhenschwerpunkt durch innovative Stützenanordnung und tiefer liegendes Gegengewicht
- ▶ Maximale Seitenneigung des Kranes beim Fahren liegt zwischen 2° und 2,4° – abhängig von der Auslegerlänge.
- ▶ Maximale Steigfähigkeit ist 10°.
- ▶ Die seitlichen Stützen können zum Verfahren hydraulisch nach oben geklappt werden.
- ▶ Durch starken Terex-Quadro Raupenantrieb ist Drehen auf der Stelle möglich.
- ▶ Alle Stützplatten verbleiben während des Verfahrens an den Stützen.
- ▶ Die Stützzyylinder haben ausreichend Hub (750 mm), um den Kran auf bis zu 2° geneigtem Gelände auszunivellieren.
- ▶ Die vordere und hintere Stütze verfügt über je 2 Stützzyylinder. Dadurch ergibt sich eine vergrößerte Stützbasis zum Aufrichten und Ablegen von langen Auslegersystemen (Patent angemeldet).
- ▶ Fahren und Montagevorgänge erfolgen mit der Funkfernsteuerung; das graphische Farbdisplay dient der Systemdiagnose.
- ▶ Es können 1500 mm und optional erhältliche 1200 mm Bodenplatten verwendet werden.

CARACTÉRISTIQUES

DESCRIPTION

La CC 2800-1 NT (Narrow-Track) est conçue pour effectuer les déplacements sur voies étroites jusqu'au chantier avec un système de flèche entièrement équipé, comme dans des parcs éoliens par exemple. La grue fonctionne sur stabilisateurs.

COMPOSANTS

La CC 2800-1 NT est conçue à partir d'une CC 2800-1 traditionnelle avec un entraînement à chenilles quadro et une connexion rapide de la partie supérieure. La partie centrale standard (largeur de chenilles 8,4 m) est remplacée par le kit Narrow-Track qui comprend les éléments suivants :

- ▶ Partie centrale (largeur de chenilles 3,8 m) avec stabilisateurs avant et arrière
- ▶ 2 patins de stabilisation (5 m x 1,4 m) pour les stabilisateurs avant et arrière
- ▶ 2 stabilisateurs latéraux avec patins de stabilisation (3 m x 2,4 m)
- ▶ Cadre de suspension à contrepoids
- ▶ Système de contrôle à unité de télécommande et affichage graphique couleur à l'arrière de la partie centrale

CARACTÉRISTIQUES

- ▶ Centre de gravité peu élevé grâce à la conception innovante des stabilisateurs et du contrepoids suspendu.
- ▶ L'inclinaison latérale maximale de la grue en translation est de 2° à 2,4° – dépendent de la longueur flèche.
- ▶ Capacité maximale sur rampe est de 10°.
- ▶ Les stabilisateurs latéraux peuvent être repliés vers l'avant via un système hydraulique lors des déplacements.
- ▶ L'entraînement à chenille puissant permet un virage stationnaire.
- ▶ Tous les patins des stabilisateurs restent sur les stabilisateurs pendant le déplacement vers le chantier.
- ▶ Les vérins de levage ont une course suffisante (750 mm) pour niveler la grue dans toutes les directions sur des terrains d'une pente de 2°.
- ▶ Les stabilisateurs avant et arrière dotés de 2 vérins de levage fournissent une base de calage pour la montée et la dépose de systèmes à flèche longue (brevet en cours).
- ▶ Opérations de conduite et de montage via l'unité de télécommande; diagnostic système sur affichage graphique couleur.
- ▶ Compatible avec les patins de chenilles de 1500 mm et les patins optionnels de 1200 mm.

SPECIFICATIONS · TECHNISCHE DATEN · CARACTÉRISTIQUES

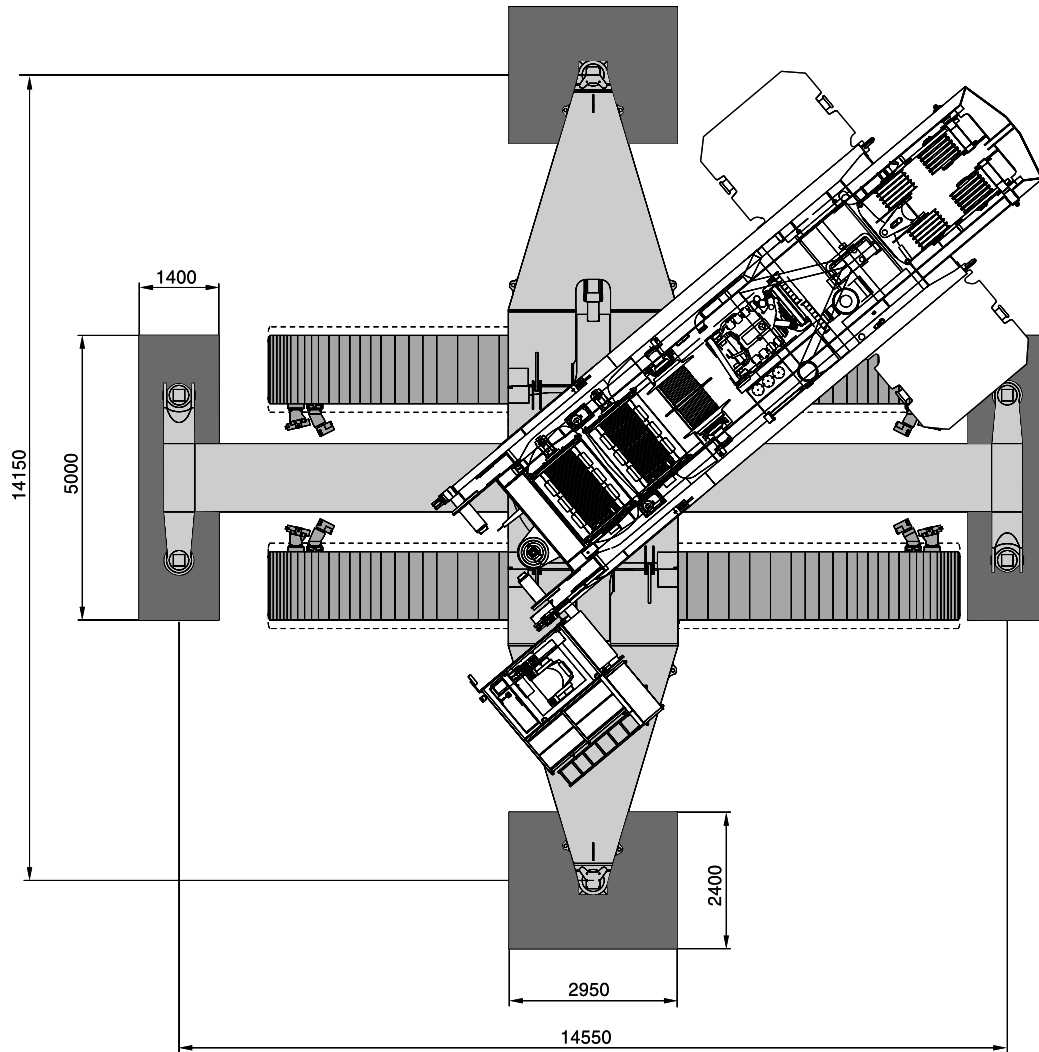
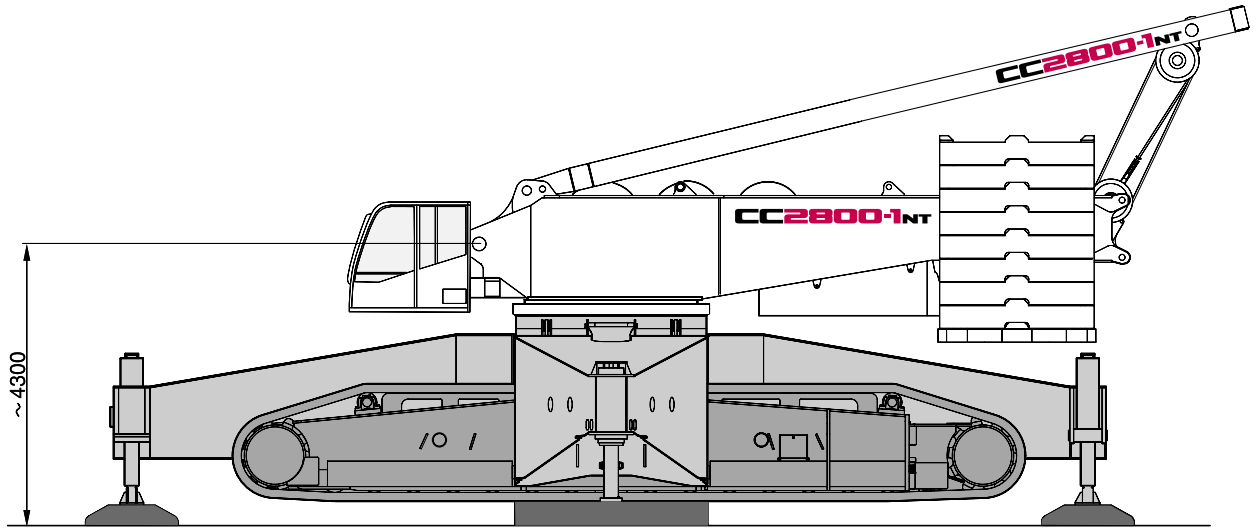

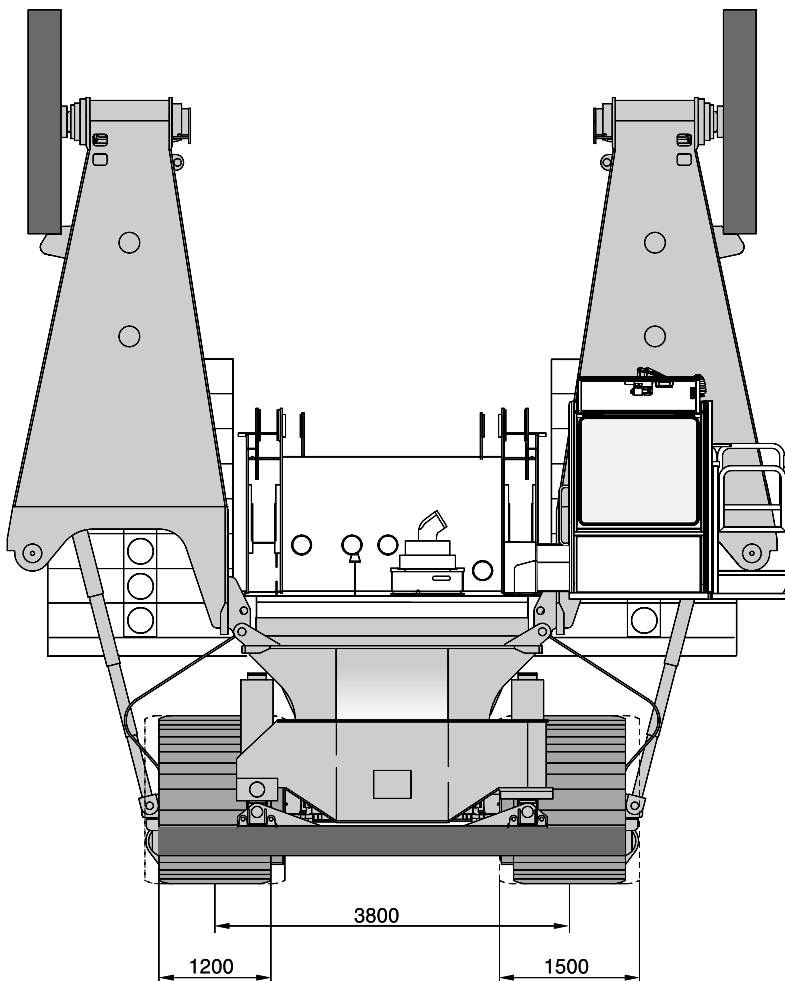
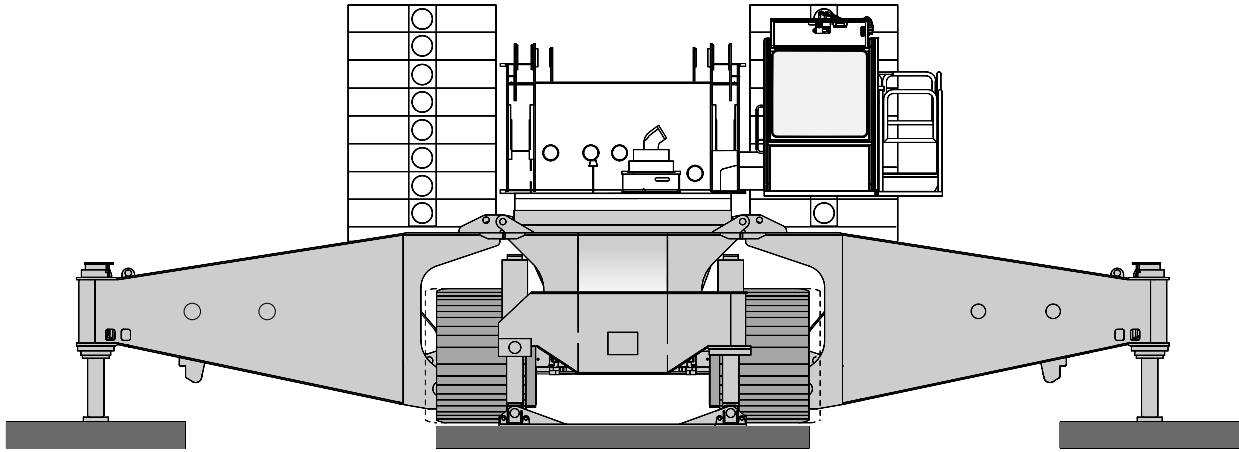

LIFTING CAPACITIES · TRAGFÄHIGKEITEN · CAPACITÉS DE LEVAGE

180 t

10 m x 10 m

360°

DIN/ISO

SH/LH SGLmax							
		78 m	84 m	90 m	96 m	102 m	108 m
m	t	t	t	t	t	t	t
10	222,0	-	-	-	-	-	-
11	220,0	215,0	-	-	-	-	-
12	218,0	209,0	200,0	159,0	-	-	-
13	201,5	193,0	185,5	159,0	145,0	131,0	-
14	185,0	177,0	171,0	159,0	145,0	131,0	-
15	172,0	165,5	159,5	151,0	141,0	131,0	-
16	159,0	154,0	148,0	143,0	137,0	131,0	-
18	140,0	135,0	130,0	126,0	121,0	116,0	-
20	124,0	119,0	115,0	111,0	107,0	103,0	-
22	111,0	107,0	103,0	100,0	96,0	92,0	-
24	98,5	96,5	92,5	90,0	86,5	83,0	-
26	87,0	85,5	84,0	81,5	78,0	74,5	-
28	77,5	76,0	75,0	74,0	71,0	67,5	-
30	69,5	68,0	67,0	66,5	64,5	61,5	-
34	57,0	55,5	54,5	53,5	52,5	51,0	-
38	47,5	46,2	44,9	44,3	43,1	41,4	-
42	40,0	38,7	37,2	36,5	35,1	33,3	-
46	33,9	32,3	30,8	30,1	28,7	26,9	-
50	28,7	27,1	25,6	24,8	23,4	21,6	-
54	24,4	22,8	21,2	20,5	19,0	17,2	-
58	20,8	19,2	17,6	16,8	15,3	13,5	-
62	17,8	16,1	14,5	13,6	12,1	10,3	-
66	15,2	13,5	11,8	10,9	9,4	7,5	-
70	13,0	11,2	9,5	8,6	7,0	5,1	-
72	-	10,2	8,5	7,5	6,0	4,1	-
74	-	9,3	7,5	6,5	5,0	-	-
75	-	8,9	7,0	6,0	4,5	-	-
⋮	⋮	⋮	⋮	⋮	⋮	⋮	⋮

SSL/LSL SGLmax											
		0-300 t 11-15 m									
		90 m	96 m	102 m	108 m	114 m	120 m	126 m	132 m	138 m	
m	t	t	t	t	t	t	t	t	t	t	
10	-	-	-	-	-	-	-	-	-	-	
11	-	-	-	-	-	-	-	-	-	-	
12	250,0	225,0	-	-	-	-	-	-	-	-	
13	250,0	224,0	204,0	183,0	-	-	-	-	-	-	
14	250,0	223,0	203,0	183,0	162,0	146,0	-	-	-	-	
15	250,0	221,0	201,0	182,0	161,5	146,0	129,0	117,0	-	-	
16	250,0	220,0	199,0	181,0	161,0	146,0	129,0	117,0	103,0	-	
18	249,0	217,0	196,0	180,0	160,0	145,0	128,0	116,0	102,0	-	
20	247,0	215,0	193,0	179,0	159,0	144,0	127,0	115,0	101,0	-	
22	241,0	210,0	190,0	179,0	158,0	143,0	126,0	114,0	100,0	-	
24	226,0	205,0	185,0	177,0	157,0	142,0	125,0	113,0	99,0	-	
26	209,0	200,0	180,0	171,0	155,0	141,0	124,0	112,0	98,0	-	
28	194,0	193,0	175,0	169,0	154,0	140,0	124,0	111,0	97,0	-	
30	181,0	180,0	170,0	162,0	152,0	138,0	123,0	110,0	95,5	-	
34	159,6	158,6	154,0	150,0	144,6	134,6	121,0	108,0	93,5	-	
38	141,3	140,3	138,3	136,0	133,0	126,0	116,3	105,3	91,3	-	
42	126,0	125,0	123,0	120,0	117,0	112,0	109,0	102,0	89,0	-	
46	114,0	113,0	111,0	107,3	104,6	100,3	97,6	92,6	85,3	-	
50	103,3	102,1	100,1	96,1	93,6	89,8	87,3	83,3	79,1	-	
54	94,0	92,5	90,5	86,5	84,0	80,5	78,0	74,0	70,5	-	
58	85,0	84,1	82,5	78,5	76,3	72,8	70,6	67,0	63,5	-	
62	76,6	76,3	74,8	71,3	69,3	65,8	63,8	60,5	57,0	-	
66	69,0	69,0	67,5	65,0	63,0	59,5	57,5	54,5	51,0	-	
70	62,0	62,3	61,5	59,0	57,3	54,5	52,3	49,3	46,2	-	
72	58,5	59,0	58,5	56,0	54,5	52,0	50,0	46,8	43,9	-	
74	55,5	56,1	55,6	53,5	51,8	49,7	47,7	44,7	41,9	-	
75	54,2	54,7	54,2	52,2	50,5	48,5	46,6	43,7	40,9	-	
⋮	⋮	⋮	⋮	⋮	⋮	⋮	⋮	⋮	⋮	⋮	

SH/LH SGLmax + LF2		12 m 10°				
		78 m	84 m	90 m	96 m	102 m
m	t	t	t	t	t	t
13	125,0	-	-	-	-	-
14	125,0	125,0	125,0	-	-	-
15	125,0	125,0	125,0	116,0	109,0	-
16	125,0	125,0	125,0	116,0	109,0	-
17	125,0	125,0	125,0	114,5	109,0	-
18	125,0	125,0	125,0	113,0	109,0	-
20	119,0	115,0	111,0	108,0	104,0	-
22	107,0	103,0	100,0	97,0	93,5	-
24	97,0	93,5	90,0	87,5	84,0	-
26	88,0	85,0	82,0	79,5	76,0	-
28	79,5	77,5	74,5	72,0	69,0	-
30	71,5	70,5	68,0	66,0	63,0	-
34	58,5	57,5	56,5	55,5	53,0	-
38	49,1	47,9	46,6	45,8	44,5	-
42	41,4	40,2	38,9	37,9	36,3	-
46	35,3	33,9	32,3	31,3	29,7	-
50	29,9	28,5	26,9	25,8	24,2	-
54	25,4	24,0	22,3	21,3	19,7	-
58	21,7	20,2	18,5	17,5	15,8	-
62	18,4	16,9	15,2	14,2	12,5	-
66	15,6	14,1	12,4	11,3	9,7	-
70	13,2	11,7	10,0	8,9	7,2	-
73	11,6	10,0	8,3	7,2	5,5	-
74	11,1	9,5	7,8	6,7	5,0	-
77	9,6	8,0	6,3	5,2	3,5	-
⋮	⋮	⋮	⋮	⋮	⋮	⋮

SSL/LSL SGLmax + LF2		12 m 10° 0-300 t 11-15 m									
		90 m	96 m	102 m	108 m	114 m	120 m	126 m	132 m	138 m	
m	t	t	t	t	t	t	t	t	t	t	
13	-	-	-	-	-	-	-	-	-	-	
14	125,0	-	-	-	-	-	-	-	-	-	
15	125,0	125,0	125,0	-	-	-	-	-	-	-	
16	125,0	125,0	125,0	124,0	115,0	-	-	-	-	-	
17	125,0	125,0	125,0	124,0	115,0	107,0	97,5	-	-	-	
18	125,0	125,0	125,0	124,0	115,0	107,0	97,5	90,5	79,5	-	
20	125,0	125,0	125,0	123,0	115,0	107,0	97,5	90,5	79,5	-	
22	125,0	125,0	125,0	122,0	115,0	107,0	97,5	90,0	79,0	-	
24	120,0	123,0	125,0	121,0	115,0	107,0	97,5	90,0	78,5	-	
26	113,0	117,0	120,0	120,0	115,0	107,0	97,5	89,5	78,0	-	
28	107,0	111,0	114,0	117,0	115,0	107,0	97,5	89,5	77,5	-	
30	102,0	105,0	109,0	112,0	113,0	107,0	97,5	89,0	77,0	-	
34	93,3	96,6	100,0	103,0	105,0	103,0	95,8	87,6	76,0	-	
38	85,6	89,0	92,0	95,0	97,5	98,3	93,8	86,0	75,0	-	
42	79,0	82,0	85,0	88,0	90,5	93,0	91,5	84,0	74,0	-	
46	73,6	76,6	79,3	82,3	84,8	87,3	86,8	80,6	72,3	-	
50	68,8	71,8	74,3	77,0	79,5	82,0	81,5	76,5	69,3	-	
54	64,5	67,5	70,0	72,0	74,5	77,0	75,5	71,5	65,0	-	
58	61,1	63,5	66,0	68,0	70,5	71,6	70,1	66,5	60,6	-	
62	58,0	60,0	62,5	64,5	66,5	66,5	65,0	61,6	56,5	-	
66	55,0	57,0	59,5	61,5	62,5	61,5	60,0	57,0	52,5	-	
70	52,3	54,3	56,8	58,8	57,8	56,5	54,8	52,3	48,8	-	
73	50,5	52,5	54,9	56,5	54,6	52,9	51,4	49,0	46,0	-	
74	50,0	52,0	54,3	55,6	53,8	51,9	50,4	48,0	45,1	-	
77	48,6	50,5	52,5	52,9	51,3	48,8	47,2	45,1	42,4	-	
⋮	⋮	⋮	⋮	⋮	⋮	⋮	⋮	⋮	⋮	⋮	

 Outrigger base
 Stützbasis
 Base de calage

 For notes to lifting capacities and symbol key please refer to pages 9 and 67 of the datasheet order nr. CC 2800-1 C1 - 201 221 12.
 Zu Anmerkungen zu den Traglasttabellen und der Zeichenerklärung siehe Seiten 9 und 67 des Datenblatts Best.-Nr. CC 2800-1 C1 - 201 221 12.
 Pour les notes relatives aux capacités de levage et à la légende, reportez-vous aux pages 9 et 67 de la fiche technique n° CC 2800-1 C1 - 201 221 12.

**Notes on Crane Operation according to
DIN 15019.2 / EN 13000, Hoisting Class H1, Power Plant Group 1Bm**

10.0 Wind speeds - dynamic wind pressures

also see instructions in the operating manual and supplements for increased permissible wind speeds

For the wind speeds of 9.8 m/s (dynamic wind pressure 60 N/m²) taken into account in the duty charts, the wind area of the load is taken as 1.2 m²/t.

Correspondingly higher or lower wind speeds (dynamic wind pressures) are part of other wind areas of the loads; however, the following maximum permissible wind speeds and dynamic wind pressures must not be exceeded.

Main Boom Operation:

Length of Main Boom [m]	Wind Speed [m/s]	Dynamic Wind Pressure [N/m ²]
up to 36	15.0	140
42 up to 66	13.8	120
72 up to 84	11.3	80
Exceeding 84	9.8	60

Jib Operation:

Length of Main Boom [m] Length of jib [m]	Wind Speed [m/s]	Dynamic Wind Pressure [N/m ²]
up to 48 up to 42	13.8	120
up to 48 48 up to 72	11.3	80
54 up to 84 up to 42	10.6	70
Exceeding 54 Exceeding 48	9.8	60

The following examples show the permissible wind speed of the load, taken as 1.0 m²/t in the interest of safety, at a dynamic wind pressure of 60 N/m².

Example 1: given: load 200 t, wind pressure 145 N/m² (≈ 15.2 m/s)
sought: permissible wind area $A_{wperm.}$

At a dynamic wind pressure of 60 N/m² the permissible wind area of this load is 200 m².

$$A_{wperm.} = \frac{200m^2 \times 60N / m^2}{145N / m^2} = 82.7 m^2$$

Example 2: given : load 200 t, wind area 100 m²
sought: permissible wind pressure $p_{perm.}$
permissible wind speed $v_{perm.}$

At a dynamic wind pressure of 60 N/m² the permissible wind area of this load is 200 m².

$$p_{perm.} = \frac{200m^2 \times 60N / m^2}{100m^2} = 120 N/m^2$$

$$V_{perm.} = \sqrt{p_{perm.}} \times 1.6 = 13.8 m/s$$

This example is only valid when the main boom length does not exceed 66 m.

24.5 Driving the Crawler-mounted Crane

Conditions for driving

- Driving is to be controlled using the radio remote control.



- Crane control with radio remote control is meant to make work easier. Moreover, the crane operator can observe the road surface conditions better. However, the crane operator must first become accustomed to controlling with the radio remote control.



In the case of radio remote control failure, only the crane operator is allowed to control driving from the cab. However, a banksman must be available on the ground.



Risk of danger due to tilting!

The cross gradient of the crane may not exceed the values in the following tables at any point.

Cross gradient (degrees)	Gradient of the boom to the horizontal	Crane equipment			
		SH; SH/LH (SGL maximum)	SH/LH+LF; SH/LH+LF2 (SGL maximum)	SSL; SSL/LSL (SGL max.)	SSL/LSL+LF (SGL max.)
		GGW 180 t (198.4 ton US)	GGW 180 t (198.4 ton US)	GGW 160 t (176.4 ton US) 0 t SL-GGW (0 ton US)	GGW 160 (176.4 ton US) 0t SL-GGW (0 ton US)
		Main boom length m (ft)	Main boom length + Fly jib length m (ft)	Main boom length m (ft)	Main boom length + Fly jib length m (ft)
+/- 2	See centre of gravity display	108 (354.33)	102+12 (334.64+39.37)	102 (334.64)	96+12 (314.96+39.37)
+/- 2.1	See centre of gravity display	102 (334.64)	96+12 (314.96+39.37)	96 (314.96)	90+12 (295.27+39.37)
+/- 2.2	See centre of gravity display	96 (314.96)	90+12 (295.27+39.37)	90 (295.27)	not possible
+/- 2.3	See centre of gravity display	90 (295.27)	84+12 (275.59+39.37)	84 (275.59)	not possible
+/- 2.4	See centre of gravity display	84 (275.59) and shorter	78+12 (255.90+39.37) and shorter	78 (255.90) and shorter	not possible

CWT = counterweight; SL-CWT = Superlift counterweight

- Maximum permitted incline or slope is 10 degrees (17.5 %). The friction coefficient between track travel gear and ground must be large enough to take the traction forces that occur.
- The surface of the designated road must not be slippery. Otherwise there is a risk that the crane will slip and maybe fall over.
- The designated road must so firm that it does not give way under the load of the crane. (Ground pressure max. 25000 kg/m² / 5120.40 pound/foot²).
- The crane may only be driven without load on the hook.
- The crane must only be driven with the variants of the crane apparatus that are listed in the above table.
SGL maximum and SGL variable (Standard) are possible
- During driving, a maximum of only one 160 t (176.37 ton US) hook block may be located on the crane.

Effective Date: April 2007.

Product specifications and prices are subject to change without notice or obligation. The photographs and/or drawings in this document are for illustrative purposes only. Refer to the appropriate Operator's Manual for instructions on the proper use of this equipment. Failure to follow the appropriate Operator's Manual when using our equipment or to otherwise act irresponsibly may result in serious injury or death. The only warranty applicable to our equipment is the standard written warranty applicable to the particular product and sale and Terex makes no other warranty, express or implied.

Products and services listed may be trademarks, service marks or trade-names of Terex Corporation and/or its subsidiaries in the USA and other countries and all rights are reserved.

„TEREX“ is a registered trademark of Terex Corporation in the USA and many other countries.

Copyright © 2007 Terex Corporation.

Gültig ab: April 2007.

Produktbeschreibungen und Preise können jederzeit und ohne Verpflichtung zur Ankündigung geändert werden. Die in diesem Dokument enthaltenen Fotos und/oder Zeichnungen dienen rein anschaulichen Zwecken. Anweisungen zur ordnungsgemäßen Verwendung dieser Ausrüstung entnehmen Sie bitte dem zugehörigen Betriebshandbuch. Nichtbefolgung des Betriebshandbuchs bei der Verwendung unserer Produkte oder anderweitig fahrlässiges Verhalten kann zu schwerwiegenden Verletzungen oder Tod führen. Für dieses Produkt wird ausschließlich die entsprechende, schriftlich niedergelegte Standardgarantie gewährt. Terex leistet keinerlei darüber hinaus gehende Garantie, weder ausdrücklich noch stillschweigend.

Die Bezeichnungen der aufgeführten Produkte und Leistungen sind gegebenenfalls Marken, Servicemarken oder Handelsnamen der Terex Corporation und/oder ihrer Tochtergesellschaften in den USA und anderen Ländern. Alle Rechte vorbehalten.

„TEREX“ ist eine eingetragene Marke der Terex Corporation in den USA und vielen anderen Ländern.

Copyright © 2007 Terex Corporation.

Date d'effet : le avril 2007.

Les spécifications et prix des produits sont sujets à modification sans avis ou obligation. Les photographies et/ou dessins contenus dans ce documents sont uniquement pour illustration. Veuillez vous référer à la notice d'utilisation appropriée pour les instructions quant à l'utilisation correcte de cet équipement. Tout manquement au suivi de la notice d'utilisation appropriée lors de l'utilisation de notre équipement ou tout acte autrement irresponsable peut résulter en blessure corporelle sérieuse ou mortelle. La seule garantie applicable à notre équipement est la garantie standard écrite applicable à un produit et à une vente spécifique. Terex n'offre aucune autre garantie, expresse ou explicite.

Les produits et services proposés peuvent être des marques de fabrique, des marques de service ou des appellations commerciales de Terex Corporation et/ou ses filiales aux Etats Unis et dans les autres pays, et tous les droits sont réservés.

«TEREX» est une marque déposée de Terex Corporation aux Etats Unis et dans de nombreux autres pays.

Copyright © 2007 Terex Corporation.